

Behälterneiger

Leichtes Handling mit Behältern und Gitterboxen - mobil oder stationär



Mobiler Behälterneiger

Der mobile Behälterneiger ist für schwere Behälter und Gitterboxen geeignet, die damit leicht gekippt werden können. So erleichtert Sie das Handling für den Mitarbeiter, der das Arbeitsmaterial einfach und leicht entnehmen kann. Denn durch den Kippwinkel bis zu 90° entfällt lästiges Bücken.

Mit dem kräftigen Handgriff lässt sich der mobile Behälterneiger leicht bewegen.

Die eingebauten Feststellbremsen sorgen für einen festen Stand des mobilen Behälterneigers.

Serienausstattung:

- Rollen-Ø: 200/85 mm aus Vulkollan
- Gabellänge: 820 mm
- Gabelbreite: 550 mm



Typ	Tragkraft [kg]	Kippwinkel °	Antrieb	Hubzeit ca. [sec.]	Best.-Nr.	Bruttopreis €	
BN 500	500	90	Fußpumpe	-	BN.05.83.15	2.109,00	
BN 500 E 400 V	500	90	400 V	12	BN.05.83.16	3.189,00	
BN 500 E 12 V	500	90	12 V/55 Ah	12	BN.05.83.18	3.234,00	
BN 1000	1000	90	Fußpumpe	-	BN.10.83.10	2.412,00	
BN 1000 E 400 V	1000	90	400 V	15	BN.10.83.11	3.492,00	
BN 1000 E 12 V	2000	90	12 V/55 Ah	17	BN.20.83.13	3.536,00	
Batterieladegerät außerhalb 10 Ampere						BN.BL.0000	94,00



Stationärer Behälterneiger

Der stationäre Behälterneiger ist mit einer großen Aufnahmeplattform für Traglasten von 1000 oder 2000 kg ausgestattet. Sein Einsatz entlastet den Mitarbeiter durch Arbeiten in ergonomisch günstiger Höhe. Das Material kann in günstiger Position aus den Behältern entnommen werden.

Die Bedienung erfolgt über einen Handtaster mit NOT-AUS-Schalter am 3 m Kabel.

Für hohe Sicherheit sorgt die integrierte Kontaktleiste.

	Typ SG 1000	2000
Bauhöhe mm	300	300
Gewicht ca. kg	500	550

Typ	Tragkraft [kg]	Kippwinkel °	Antrieb	Hubzeit ca. [sec.]	Plattform [mm]	Best.-Nr.	Bruttopreis €
BN-SG 1000	1000	35	400 V	7	1400x1000	BN.SG.83.40	3.752,00
BN-SG 2000	2000	35	400 V	11	1400x1000	BN.SG.83.41	4.285,00

Teuerungszuschlag

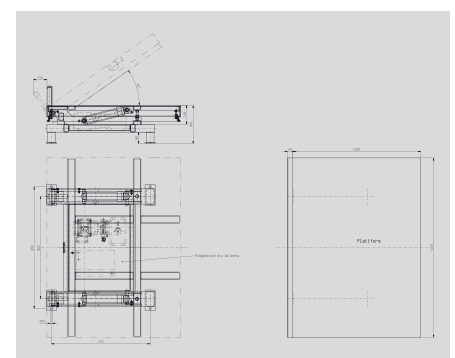

Hydraulik