

# Fahrwerk K-Serie - verstell- und lenkbar! Bis 28 t!

Wir machen mobil!

Alle Transportfahrwerke sind sofort einsetzbar: Das Lenkwerk wird mit kugellagerter Drehsteller und abgebildeter Deichsel geliefert, das Fahrwerk besteht aus 2 Kassetten mit Verbindungsstange, wie oben abgebildet.

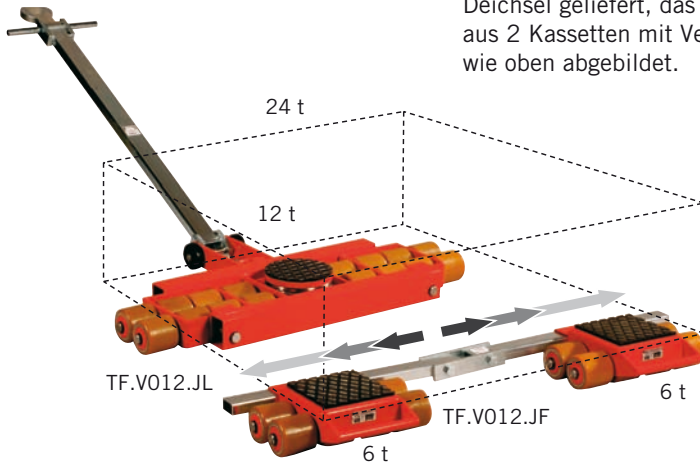

### K-Serie

- Verzinkte Achsen und Sicherungsringe für verbesserten Korrosionsschutz.
- Serienmäßig mit optimierter Rollenbelagsqualität ausgestattet.
- Leicht bei gleicher Tragfähigkeit durch verbesserte Gehäusekonstruktion.

### K-Serie Professional

- Verzinkte Achsen und Sicherungsringe für verbesserten Korrosionsschutz.
- Mit geteilter Rolle werden Lenkbewegungen deutlich erleichtert und Reibungskräfte bei Kurvenfahrt drastisch reduziert. Auch bei der nachlaufenden Achse wirkt sich die stark verminderte Reibung durch spurtreues Fahren positiv aus.
- Höhere Traglast bei gleicher Abmessung wie bei K-Serie.



### K-Serie Professional

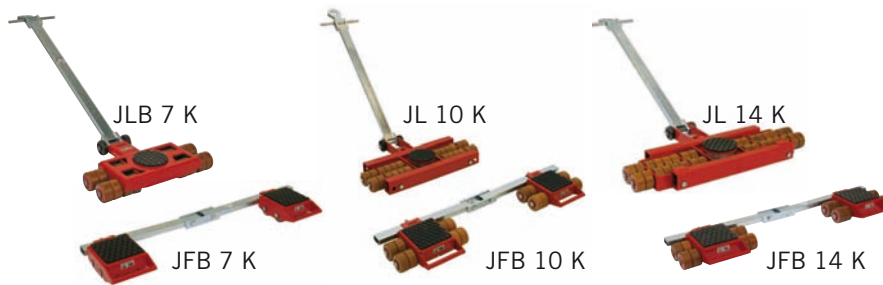

### Verstellbare und lenkbare Transportfahrwerke mit Aluminium und JUWathan®plus-Belag

Typ	Traglast [kg]	Anzahl der Rollen	Abmessungen der Rollen [mm]	Einbauhöhe [mm]	Auflagefläche / Kassettenfläche [mm]	Abmessungen der Kassetten [mm]	Verbindungsstange L [mm]	Kassettenverstellbar von - bis [mm]	Auflagefläche Drehsteller [mm]	Abmessung Lenkwerk L x B [mm]	Lenkstange Länge m. Zugöse [mm]	Ausführung	Gewicht JUWathan plus [kg]	Bestell-Nr.	Preis/ Stück €
<b>K-Serie</b>															
JLB 3 K	3000	4	85 x 85	110					150	225 x 280	990	Lenkstange o. Zugöse	12	TF.V003.JL	297,00
JFB 3 K	3000	4	85 x 85	110	120 x 80	190 x 125	1000	125-880				Verbindungsstange o. Gelenk	11	TF.V003.JF	254,00
JLB 6 K	6000	8	85 x 85	110					150	445 x 590	1120	Lenkstange m. Zugöse	33	TF.V006.JL	730,00
JFB 6 K	6000	8	85 x 85	110	175 x 170	325 x 200	1230	400-1030				Verbindungsstange m. Gelenk	25	TF.V006.JF	510,00
JL 9 K	9000	12	85 x 85	110					170	580 x 820	1120	Lenkstange m. Zugöse	54	TF.V009.JL	965,00
JFB 9 K	9000	12	85 x 85	110	175 x 170	325 x 390	1230	400-1030				Verbindungsstange m. Gelenk	32	TF.V009.JF	695,00
JL 12 K	12000	16	85 x 85	110					170	580 x 1000	1120	Lenkstange m. Zugöse	64	TF.V012.JL	1.140,00
JFB 12 K	12000	16	85 x 85	110	175 x 170	325 x 390	1230	400-1030				Verbindungsstange m. Gelenk	35	TF.V012.JF	795,00
<b>K-Serie Professional</b>															
JLB 7 K	7000	8	85 x 85	110					150	445 x 590	1120	Lenkstange m. Zugöse	36	TF.PR07.JL	840,00
JFB 7 K	7000	8	85 x 85	110	175 x 170	325 x 200	1230	400 - 1030				Verbindungsstange m. Gelenk	27	TF.PR07.JF	625,00
JL 10 K	10000	12	85 x 85	110					170	580 x 820	1120	Lenkstange m. Zugöse	56	TF.PR10.JL	1.110,00
JFB 10 K	10000	12	85 x 85	110	175 x 170	325 x 390	1230	400 - 1030				Verbindungsstange m. Gelenk	35	TF.PR10.JF	830,00
JL 14 K	14000	16	85 x 85	110					170	580 x 1000	1120	Lenkstange m. Zugöse	68	TF.PR14.JL	1.330,00
JFB 14 K	14000	16	85 x 85	110	175 x 170	325 x 390	1230	400 - 1030				Verbindungsstange m. Gelenk	39	TF.PR14.JF	995,00