

Drahtseilrolle Metrische McKissick® Roll Forged-Seilrollen

NEU

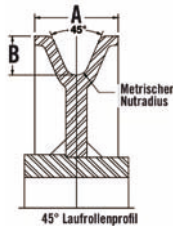

geeigneten McKissick® Roll Forged™ Standardseilrolle zu erleichtern, haben wir unser Produktangebot vereinfacht. Die Rillen und Kränze der Flanken werden in mehreren Arbeitsschritten durch Stauchen und Walzschmieden geformt. Die gleichmäßige Form der walzgeschmiedeten Rille verlängert die Lebensdauer des Drahtseils. Die Rille wird bei einem Drahtseil-Kontaktbereich von 140° bis zu einer Härte von mindestens 325 HB flammgehärtet.

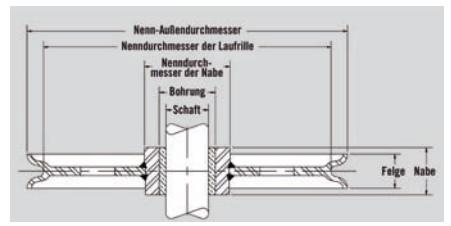

Info
Fragen Sie Ihren SIP-Partner nach dem digitalen Seilrollen-Konfigurator.

Auswahl der Kombination aus äußeren Abmessungen Ihrer Seilrolle und der Größe der Seilführung. Um Ihnen die Auswahl der für Ihre Anwendung

Erklärung der Tabelle: Die roten Zellen zeigen die verfügbaren Standardkombinationen aus Abmessung der Seilrolle und Größe der Seilführung angegeben.

Seil Ø [mm]	Maße [mm]		Nutradius [mm]		Äußere Abmessungen der Seilrolle [mm]									
	A	B	mind.	max.	300	350	400	450	500	550	600	650	700	800
11	40	19.5	5.38	6.05										
12	40	20.5	6.36	6.60										
13	40	19.5	6.89	7.15										
14	40	21	7.42	7.70										
15	40	21	7.95	8.25										
16	45	25	8.48	8.80										
17	45	25	9.01	9.35										
15	45	25	7.95	8.25										
16	45	24	8.48	8.80										
17	45	24	9.01	9.35										
15	45	26	7.95	8.25										
16	45	25	8.48	8.80										
17	50	28	9.01	9.35										
18	50	27	9.54	9.90										
19	55	28.5	10.07	10.45										
20	55	25.5	10.60	11.00										
21	60	34	11.13	11.55										
22	60	33	11.66	12.10										
23	60	33	12.19	12.65										
19	55	31	10.07	10.45										
20	55	30	10.60	11.00										
21	55	30	11.13	11.55										
21	60	34	11.13	11.55										
22	60	33	11.66	12.10										

Seil Ø [mm]	Maße [mm]		Nutradius [mm]		Äußere Abmessungen der Seilrolle [mm]									
	A	B	mind.	max.	300	350	400	450	500	550	600	650	700	800
23	60	33	12.19	12.65										
23	65	37	12.19	12.65										
24	65	36	12.72	13.20										
25	65	36	13.25	13.75										
26	70	39	13.78	14.30										
27	70	39	14.31	14.85										
23	65	37	12.19	12.65										
24	65	36	12.72	13.20										
25	65	36	13.25	13.75										
26	70	39	13.78	14.30										
27	75	43	14.31	14.85										
28	75	42	14.84	15.40										
29	75	42	15.37	15.95										
28	80	47	14.84	15.40										
29	80	46	15.37	15.95										
30	80	45	15.90	16.50										
32	80	45	16.96	17.60										
30	90	50	15.90	16.50										
32	90	48	16.96	17.60										
34	90	48	18.02	18.70										
34	100	56	18.02	18.70										
36	100	54	19.08	19.80										
38	100	54	20.14	20.90										

Drahtseilrolle mit Seilrille

Mit sauber gedrehter, zum Seil passender Seilrille. Alle Seilrollen sind mit fettgefüllten Kugellagern ausgestattet.

D Ø [mm]	Seil-Ø [mm]	Dm Ø [mm]	TrwGr [FEM]	Seilzugkraft bei Umlenkung 90° [kg]	Seilzugkraft bei Umlenkung 180° [kg]	KULA	d1 [mm]	b [mm]	Bestell-Nr.	Preis/Stück €
80	4	66	1 Bm	700	500	6004ZZ	20	28	DSR.0A.004	19,00
145	5	125	4 m	1100	800	6205ZZ	25	34	DSR.00.005	37,00
90	5-6	78	1 Dm	700	500	6004ZZ	20	28	DSR.00.056	28,00
145	6	125	2 m	1100	800	6205ZZ	25	34	DSR.00.006	43,00
145	7	126	1 Am	1100	800	6205ZZ	25	34	DSR.00.007	46,00
185	8	160	2 m	2300	1630	6306ZZ	30	42	DSR.00.008	76,00
185	9	162	1 Am	2300	1630	6306ZZ	30	42	DSR.00.009	87,00
270	10	245	3 m	2500	1800	6208ZZ	40	41	DSR.00.010	154,00
270	11	248	3 m	2500	1800	6208ZZ	40	41	DSR.00.011	154,00
270	12	246	2 m	2500	1800	6208ZZ	40	41	DSR.00.012	154,00
270	13	244	1 Am	2500	1800	6208ZZ	40	41	DSR.00.013	158,00
400	16	368	3 m	5000	3800	6310ZZ	50	61	DSR.00.016	398,00
400	18	364	2 m	5000	3800	6310ZZ	50	61	DSR.00.018	398,00
490	20	450	3 m	8000	6000	6313ZZ	65	72	DSR.00.020	489,00

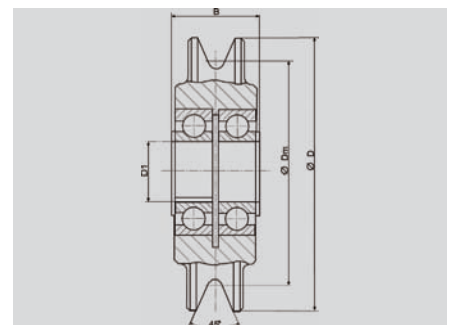
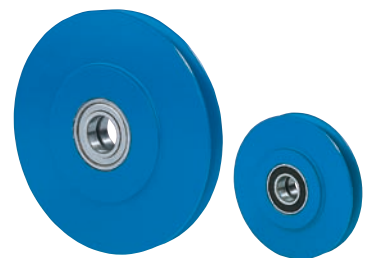

Hebezeuge